

ASRock®



Z170M PRO4S

ユーザーマニュアル

バージョン 1.0

2015 年 7 月発行

Copyright©2015 ASRock INC. 無断複写・転載を禁じます。

著作権について：

当文書のいかなる部分も、ASRock の書面による同意なしに、バックアップを目的とした購入者による文書のコピーを除いては、いかなる形式や方法によっても、複写、転載、送信、または任意の言語へ翻訳することは禁じます。

当文書に記載されている製品名および企業名は、それぞれの企業の登録商標または著作物であることもあり、権利を侵害する意図なく、ユーザーの便宜を図って特定または説明のためにのみ使用されます。

免責事項：

当文書に記載されている仕様および情報は、情報提供のみを目的として付属されており、予告なく変更する場合があります。その整合性や正確性について、ASRock がなんらの確約をするものではありません。ASRock は、当文書での誤記や記載漏れについて一切の責任を負いかねます。

本文書の内容について、ASRock は、明示的にも黙示的にも、黙示的保証、商品適格性、または特定目的への適合性を含む、いかなる種類の保証もいたしません。

いかなる状況においても、たとえ ASRock が当文書や製品の欠陥や誤りに起因する損害の可能性を事前に知らされていたとしても、ASRock、取締役、役員、従業員、または代理人は、いかなる間接的、専門的、偶発的、または必然的な損害(利益の損失、事業の損失、データの損失、事業の中断などを含む)への責任を負いかねます。



この装置は、FCC 規則のパート 15 に準拠しています。操作は以下の 2 つの条件に従います：

- (1) 本装置は有害な干渉を発生しない。および
- (2) この機器は、望ましくない作動を引き起こす可能性のある干渉を含め、あらゆる干渉を受け入れなければなりません。

米国カリフォルニア州のみ

このマザーボードに採用されたリチウム電池は、カリフォルニア州議会で可決されたベストマネジメントプラクティス (BMP) で規制される有害物質、過塩素酸塩を含んでいます。米国カリフォルニア州でリチウム電池を廃棄する場合は、関連する規制に従って行ってください。

「過塩素酸塩物質 - 特別な処理が適用される場合があります。詳しくは、

www.dtsc.ca.gov/hazardouswaste/perchlorate をご覧ください」

ASRock ウェブサイト：<http://www.asrock.com>

HDMI™ および HDMI ハイデフィニションマルチメディアインターフェース、なら
びに HDMI のロゴは、米国およびその他の国における HDMI Licensing LLC の商
標または登録商標です。

HDMI™
HIGH-DEFINITION MULTIMEDIA INTERFACE

内容

第 1 章 はじめに	1
1.1 パッケージの内容	1
1.2 仕様	2
1.3 マザーボードのレイアウト	6
1.4 I/O パネル	8
第 2 章 取り付け	10
2.1 CPU を取り付ける	11
2.2 CPU ファンとヒートシンクを取り付ける	14
2.3 メモリモジュール (DIMM) を取り付ける	15
2.4 拡張スロット (PCI Express スロット)	17
2.5 ジャンパー設定	18
2.6 オンボードのヘッダーとコネクタ	19
2.7 CrossFireX™ とクアッド CrossFireX™ オペレーション ガイド	23
2.7.2 ドライバのインストールとセットアップ	25
2.8 M.2_SSD (NGFF) モジュール取り付けガイド	26
第 3 章 ソフトウェアとユーティリティの操作	29
3.1 ドライバを取り付ける	29
3.2 A チューニング	30
3.3 ASRock Live Update & APP Shop (ASRock ライブ更新と APP ショップ)	34
3.3.1 UI 概要	34
3.3.2 Apps (アプリ)	35
3.3.3 BIOS & Drivers (BIOS とドライバ)	38

3.3.4	設定	39
3.4	Windows® 7 をインストールするために USB ポートを有効にする	40
第 4 章 UEFI セットアップユーティリティ		43
4.1	はじめに	43
4.1.1	UEFI メニューバー	43
4.1.2	ナビゲーションキー	44
4.2	Main (メイン) 画面	45
4.3	OC Tweaker (OC 調整) 画面	46
4.4	Advanced (詳細) 画面	54
4.4.1	CPU 設定	55
4.4.2	チップセット設定	57
4.4.3	ストレージ設定	59
4.4.4	スーパー IO 設定	60
4.4.5	ACPI 設定	61
4.4.6	USB 設定	63
4.4.7	トラステッド・コンピューティング	64
4.5	Tools (ツール)	65
4.6	Hardware Health Event Monitoring (ハードウェアヘルスイベント監視) 画面	69
4.7	Security (セキュリティ) 画面	71
4.8	Boot (ブート) 画面	72
4.9	Exit (終了) 画面	75

第1章 はじめに

ASRock の一貫した厳格な品質管理の下で製造された信頼性の高いマザーボードである ASRock Z170M Pro4S マザーボードをお買い上げいただきありがとうございます。ASRock の品質と耐久性の取り組みに準拠した堅牢な設計を持つ、優れたパフォーマンスを提供します。

この文書の第1章と第2章には、マザーボードの説明とステップ毎のインストールガイドが記載されています。第3章には、ソフトウェアとユーティリティの操作ガイドが含まれています。第4章には、BIOS セットアップの設定ガイドが含まれています。



マザーボードの仕様と BIOS ソフトウェアは更新されることがあるため、このマニュアルの内容は予告なしに変更されることがあります。このマニュアルの内容に変更があった場合には、更新されたバージョンは、予告なく ASRock のウェブサイトから入手できるようになります。このマザーボードに関する技術的なサポートが必要な場合には、ご使用のモデルについての詳細情報を、当社のウェブサイトで参照ください。ASRock のウェブサイトでは、最新の VGA カードおよび CPU サポート一覧もご覧になれます。ASRock ウェブサイト <http://www.asrock.com>

1.1 パッケージの内容

- ASRock Z170M Pro4S マザーボード (Micro ATX フォームファクタ)
- ASRock Z170M Pro4S クイックインストールガイド
- ASRock Z170M Pro4S サポート CD
- 2 x シリアル ATA (SATA) データケーブル (オプション)
- 1 x I/O パネルシールド
- 1 x M.2 ソケット用ねじ

1.2 仕様

プラットフォーム

- マイクロ ATX フォームファクター
- 固体コンデンサ設計
- 高密度ガラス繊維 PCB

CPU

- 第 6 世代 Intel® Core™ i7/i5/i3/Pentium®/Celeron® プロセッサに対応(ソケット 1151)
- Digi Power design
- 6 電源フェーズ設計
- Intel® ターボブースト 2.0 テクノロジーをサポート
- Intel® K シリーズ アンロック CPU に対応
- ASRock BCLK フルレンジオーバークロッキングに対応

チップセット

- Intel® Z170

メモリ

- デュアルチャンネル DDR4 メモリテクノロジー
 - 4 x DDR4 DIMM スロット
 - DDR4 3200+(OC)*/2933(OC)/2800(OC)/2400 (OC)/2133 ノン ECC、アンバッファードメモリに対応
- * 詳細については、ASRock ウェブサイトのメモリーサポート一覧を参照してください。(http://www.asrock.com/)
- システムメモリの最大容量: 64GB
 - Intel® エクストリームメモリアプロファイル(XMP)2.0 に対応

拡張スロット

- 2 x PCI Express 3.0 x16 スロット(PCIE1: 16 倍モード、PCIE4: 4 倍モード)
- 2 x PCI Express 3.0 x1 スロット (Flexible PCIe)
- AMD Quad CrossFireX™ と CrossFireX™ をサポート

グラフィックス

- Intel®HD グラフィックス内蔵ビジュアルおよび VGA 出力は、GPU に統合されたプロセッサのみでサポートされます。
- Intel®HD グラフィックス内蔵ビジュアルをサポート: AVC、MVC (S3D)、MPEG-2 フル HW エンコード 1 の Intel® Quick Sync Video、Intel® InTru™ 3D、Intel® クリアビデオ HD テクノロジー、Intel® インサイダー™、Intel® HD グラフィックス 510/530
- Pixel Shader 5.0, DirectX 12
- 最大共有メモリ 1792MB

- デュアルグラフィックス出力：独立したディスプレイコントローラーで DVI-D ポートと HDMI ポートに対応
- HDMI に対応、最大解像度 4K x 2K (4096x2304) @ 24Hz
- DVI-D をサポート。最大解像度 1920x1200 @60Hz
- HDMI ポートでオートリップシンク、ディープカラー (12bpc)、xvYCC、および、HBR(高ビットレートオーディオ)に対応(HDMI 対応モニターが必要です)
- アクセラレイテッド・メディア・コーデックに対応：HEVC, VP8, VP9
- DVI-D ポートと HDMI ポートで HDCP に対応
- DVI-D ポートと HDMI ポートで Full HD 1080p Blu-ray (BD) 再生に対応

オーディオ

- 7.1 CH HD オーディオ、コンテンツプロテクション付き (Realtek ALC892 オーディオコーデック)
- *7.1 CH HD オーディオを設定するためには、HD フロントパネルのオーディオモジュールを使用し、オーディオドライバを通してマルチチャンネルオーディオ機能を有効にする必要があります。
- プレミアム・ブルーレイ・オーディオ・サポート
 - サージ保護に対応 (ASRock 完全スパイク保護)
 - ELNA 製オーディオコンデンサ

LAN

- ギガビット LAN 10/100/1000 Mb/s
- ギガ PHY Intel® I219V
- ウェイクオンランをサポート
- 雷 / 静電気放電 (ESD) 保護に対応 (ASRock 完全スパイク保護)
- エネルギー効率のよいイーサネット 802.3az をサポート
- PXE をサポート

リアパネル I/O

- 1 x PS/2 マウス / キーボードポート
- 1 x DVI-D ポート
- 1 x HDMI ポート
- 6 x USB 3.0 ポート (静電気放電 (ESD) 保護に対応 (ASRock 完全スパイク保護))
- LED 付き 1 x RJ-45 LAN ポート (ACT/LINK LED と SPEED LED)

- HD オーディオジャック: ラインイン / フロントスピーカー / マイク

ストレージ

- 6 x SATA3 6.0 Gb/s コネクタ, RAID (RAID 0, RAID 1, RAID 5, RAID 10, Intel ラピッド・ストレージ・テクノロジー 14 および Intel スマート・レスポンステクノロジー), NCQ, AHCI, および、ホットプラグ機能に対応
- * SATA タイプ M.2 デバイスで M2_1 を使用している場合は、SATA3_0 および SATA3_1 は無効になります。
- 1 x ウルトラ M.2 ソケット, M.2 SATA3 6.0 Gb/s モジュール, および、最大 Gen3 x4 (32 Gb/s) までの M.2 PCI Express モジュールに対応
- * ASRock U.2 キットに対応

コネクター

- 1 x COM ポートヘッダー
- 1 x TPM ヘッダー
- 1 x シャーシインテリジェンションとスピーカーヘッダー
- 1 x CPU ファンコネクタ (4 ピン) (スマートファン速度制御)
- 2 x シャーシファンコネクタ (4 ピン) (スマートファン速度制御)
- 1 x 24 ピン ATX 電源コネクタ
- 1 x 8 ピン 12V 電源コネクタ
- 1 x 前面パネルオーディオコネクタ
- 1 x USB 2.0 ヘッダー (2 個の USB 2.0 ポートに対応) (静電気放電 (ESD) 保護に対応 (ASRock 完全スパイク保護))
- 1 x USB 3.0 ヘッダー (2 個の USB 3.0 ポートに対応) (静電気放電 (ESD) 保護に対応 (ASRock 完全スパイク保護))

BIOS 機能

- 128Mb AMI UEFI Legal BIOS, 多言語 GUI サポート付き
- ACPI 1.1 準拠ウェイクアップイベント
- SMBIOS 2.3.1 をサポート
- DRAM, VCCIO, VCCSA 電圧マルチ調整

ハードウェア アモニター

- CPU / シャーシ温度センシング
- CPU / シャーシファンタコメータ
- CPU / シャーシクワイエットファン (CPU 温度に従ってシャーシファン速度を自動調整)

- CPU/ シャーシファンマルチ速度制御
- ケース開閉検知
- 電圧監視 : +12V、+5V、+3.3V、CPU Vcore、GT_CPU、DRAM、VPPM、PCH 1.0V、VCCIO、VCCSA

OS

- Microsoft® Windows® 10 64-bit / 8.1 64-bit / 7 32-bit / 7 64-bit
- * Windows® 7 OS をインストールするために、xHCI ドライバが ISO ファイルに含まれる変更されたインストールディスクが必要です。詳しい説明については 40 ページを参照してください。
- * 更新された Windows® 10 ドライバについては、ASRock のウェブサイトの詳細をご確認ください : <http://www.asrock.com>

認証

- FCC、CE、WHQL
- ErP/EuP Ready (ErP/EuP 対応電源供給装置が必要です)

* 商品詳細については、当社ウェブサイトをご覧ください。<http://www.asrock.com>



BIOS 設定の調整、アンタイドオーバークロックテクノロジーの適用、サードパーティのオーバークロックツールの使用などを含む、オーバークロックには、一定のリスクを伴いますのでご注意ください。オーバークロックするとシステムが不安定になったり、システムのコポーネントやデバイスが破損することがあります。ご自分の責任で行ってください。弊社では、オーバークロックによる破損の責任は負いかねますのでご了承ください。

1.3 マザーボードのレイアウト

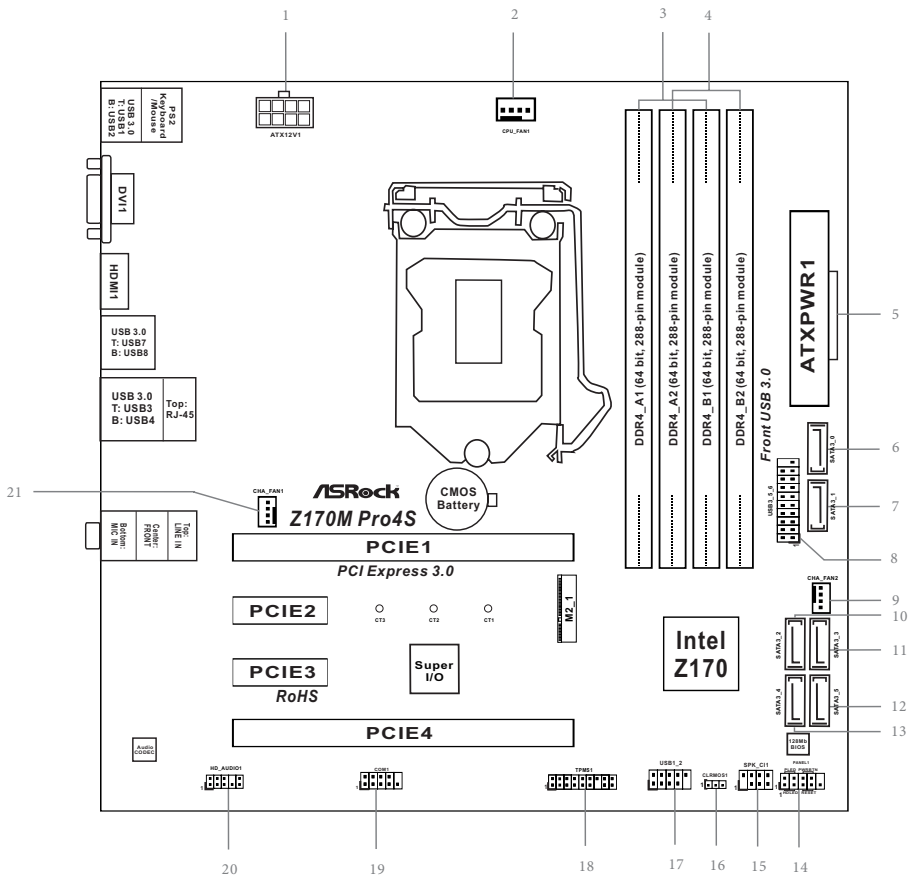

番号	説明
1	ATX 12V 電源コネクタ(ATX 12V1)
2	CPU ファンコネクタ(CPU_FAN1)
3	2 x 288 ピン DDR4 DIMM スロット(DDR4_A1, DDR4_B1)
4	2 x 288 ピン DDR4 DIMM スロット(DDR4_A2, DDR4_B2)
5	ATX 電源コネクタ(ATXPWR1)
6	SATA3 コネクタ(SATA3_0)
7	SATA3 コネクタ(SATA3_1)
8	USB 3.0 ヘッダー(USB3_5_6)
9	シャーシファンコネクタ(CHA_FAN2)
10	SATA3 コネクタ(SATA3_2)
11	SATA3 コネクタ(SATA3_3)
12	SATA3 コネクタ(SATA3_5)
13	SATA3 コネクタ(SATA3_4)
14	システムパネルヘッダー(PANEL1)
15	シャーシインテリジェーションとスピーカーヘッダー (SPK_CI1)
16	クリア CMOS ジャンパー(CLRMOS1)
17	USB 2.0 ヘッダー(USB1_2)
18	TPM ヘッダー(TPMS1)
19	COM ポートヘッダー(COM1)
20	フロントパネルオーディオヘッダー(HD_AUDIO1)
21	シャーシファンコネクタ(CHA_FAN1)

1.4 I/O パネル

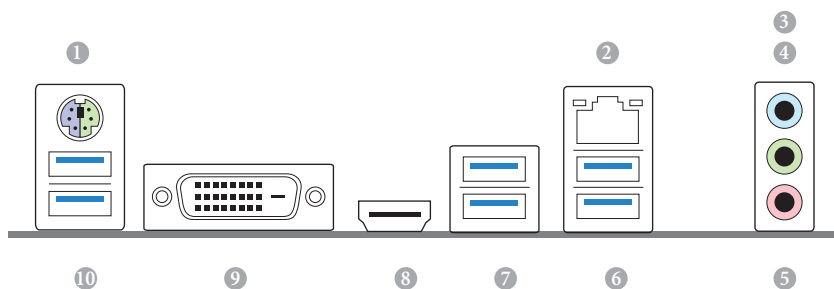

番号	説明	番号	説明
1	PS/2 マウス / キーボードポート	6	USB 3.0 ポート (USB3_34)
2	LAN RJ-45 ポート *	7	USB 3.0 ポート (USB3_7_8)
3	ライン入力 (明るい青色)**	8	HDMI ポート
4	フロントスピーカー (ライム色)**	9	DVI-D ポート
5	マイクروفオン (ピンク色)**	10	USB 3.0 ポート (USB3_12)

* LAN ポートには LED が 2 つのあります。LAN ポートの LED 表示については下の表を参照してください。

アクティビティ / リンク LED

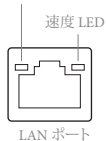

LAN ポート

アクティビティ / リンク LED		速度 LED	
状態	説明	状態	説明
消灯	リンクなし	消灯	10Mbps 接続
点滅	データアクティビティ	オレンジ色	100Mbps 接続
点灯	リンク	緑色	1Gbps 接続

**7.1 CH HD オーディオを設定するためには、HD フロントパネルのオーディオモジュールを使用し、オーディオドライバを通してマルチチャンネルオーディオ機能を有効にする必要があります。

Realtek HD オーディオマネージャでスピーカー設定を「7.1 Speaker」に設定してください。



7.1 チャンネル設定のオーディオポートの機能:

ポート	機能
明るい青色(リアパネル)	リアスピーカー出力
ライム色(リアパネル)	フロントスピーカー出力
ピンク色(リアパネル)	セントラル / サブウーファースピーカー出力
ライム色(フロントパネル)	サイドスピーカー出力

第2章 取り付け

これは Micro ATX フォームファクタのマザーボードです。マザーボードを取付ける前に、シャーシの設定を確認し、マザーボードを取り付けることができることを確認してください。

取り付け前の注意事項

マザーボードコンポーネントを取り付けたり、マザーボードの設定を変更する前に、次の注意事項をよくお読みください。

- マザーボードを設置 / 取り外しをする場合は、必ず電源コードが抜いてください。電源コードが繋がれたままでは作業を行うと、怪我をしたり、マザーボードが破損する可能性があります。
- 静電気によってマザーボードの部品が破損することを防止するために、マザーボードはカーペットの上に置かないでください。また、静電気防止リストストラップを着用するか、または、部品を取り扱う前に静電気除去オブジェクトに触れてください。
- 基盤の端をつかんでください。IC には触れないでください。
- マザーボードを取り外す場合は、取り外したマザーボードを接地した静電気防止パッドの上に置くか、商品に付属している袋に入れてください。
- マザーボードをシャーシに固定する為にねじを使う場合は、ねじを締め付けすぎないでください。ねじを締め付けすぎると、マザーボードが破損することがあります。

2.1 CPU を取り付ける



1. 1151 ピン CPU をソケットに挿入する前に、**PnP キヤップ** がソケット上にあること、CPU 表面に汚れがないこと、または、ソケット内に曲がったピンがないことを確認してください。PnP キヤップがソケット上になかったり、CPU 表面が汚れていたり、または、ソケット内に曲がったピンがある場合は、CPU を無理にソケット内に挿入しないでください。CPU を無理にソケット内に挿入すると、CPU の甚大な破損につながります。
2. CPU を取り付ける前に、すべての電源ケーブルを取り外してください。

1

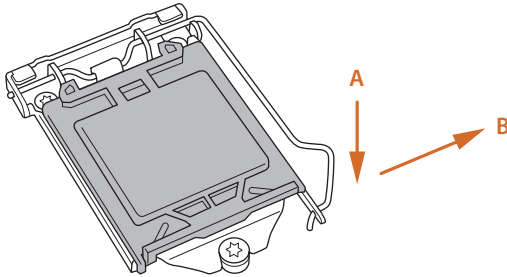

2

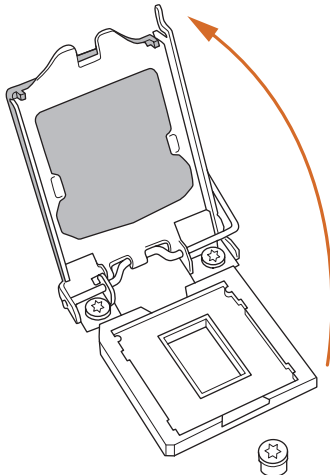

3

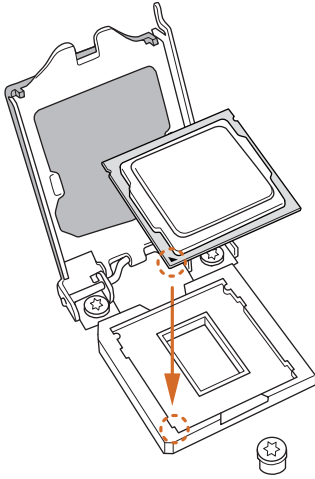

4

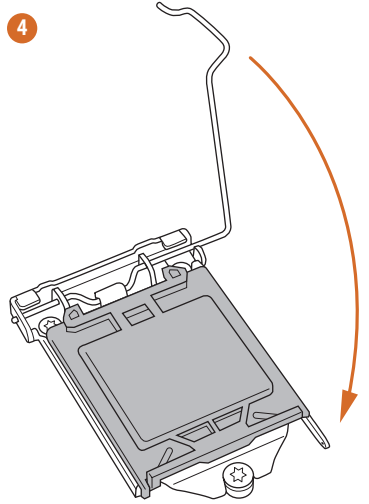

5

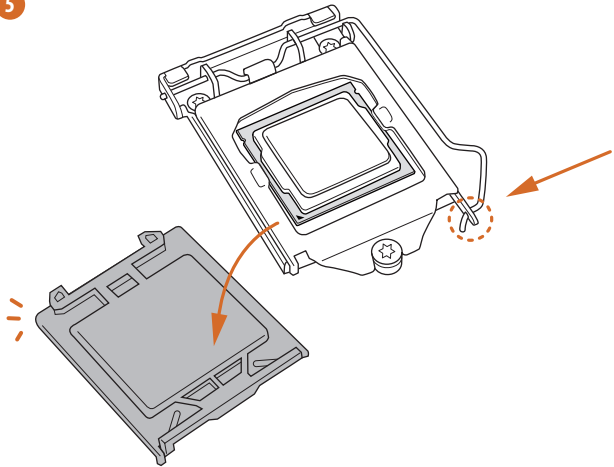



プロセッサを取り外した場合は、カバーを保管して取り付け直してください。アフターサービスのためにマザーボードを返品する場合は、カバーを必ず取り付けてください。

2.2 CPU ファンとヒートシンクを取り付ける

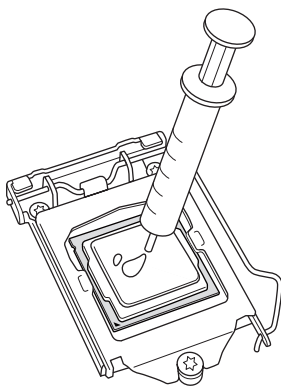

1

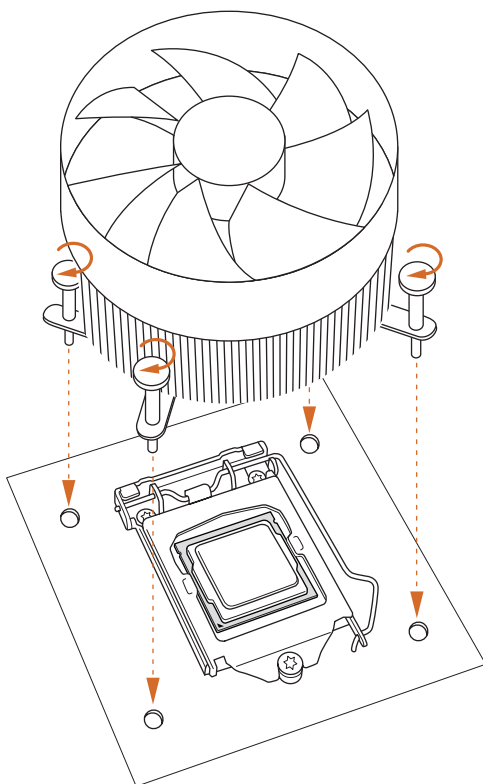

2

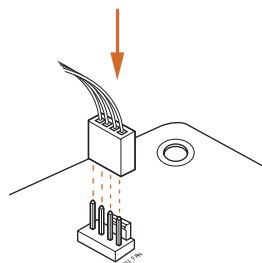

2.3 メモリモジュール（DIMM）を取り付ける

このマザーボードには4つの288ピンDDR4(ダブルデータレート4)DIMMスロットが装備されており、デュアルチャンネルメモリ技術に対応します。



1. デュアルチャンネルメモリ設定のために、同一(同じブランド、同じ速度、同じサイズ、同じチップタイプ)のDDR4 DIMMを1組取り付ける必要があります。
2. 1つまたは3つのメモリモジュールが取り付けられている場合は、デュアルチャンネルメモリテクノロジーを有効にできません。
3. DDR、DDR2またはDDR3メモリモジュールはDDR4スロットに取り付けることはできません。取り付けると、マザーボードとDIMMが破損することがあります。

デュアルチャンネルメモリ設定

優先順位	DDR4_A1	DDR4_A2	DDR4_B1	DDR4_B2
1		実装済み		実装済み
2	実装済み		実装済み	
3	実装済み	実装済み	実装済み	実装済み



DIMMは1つの正しい方向にしか取り付けることができません。DIMMを間違った方向に無理に挿入すると、マザーボードとDIMMの永久的な破損につながります。

1

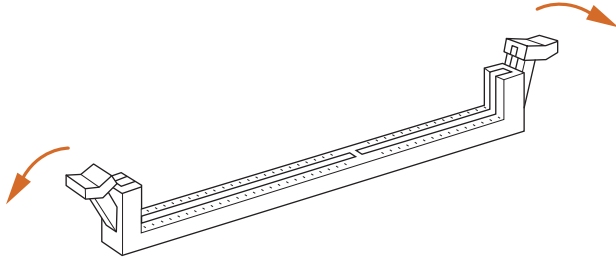

2

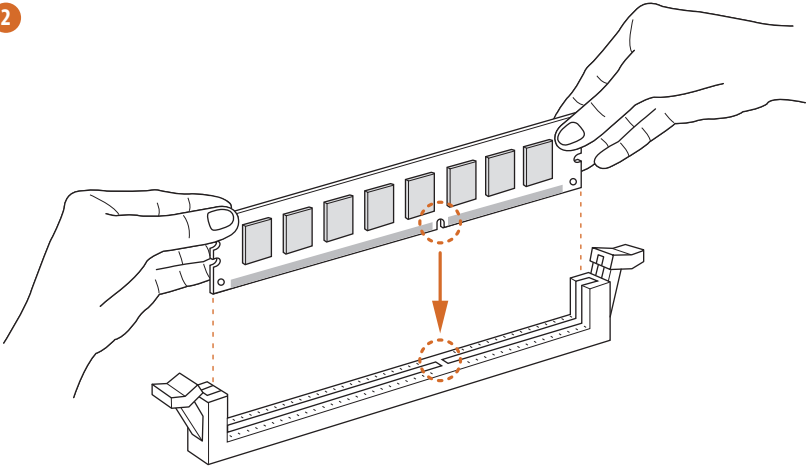

3

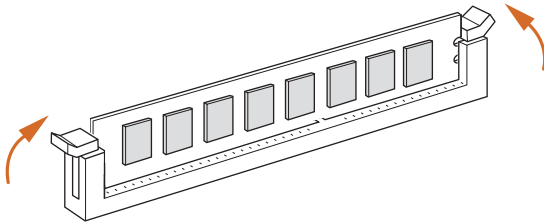

2.4 拡張スロット (PCI Express スロット)

このマザーボードには 4 つの PCI Express スロットが装備されています。



拡張カードを取り付ける前に、電源供給が切断されていること、または、電源コードが取り外されていることを確認してください。取り付け作業を始める前に、拡張カードに添付されている文書を読んで、カード用に必要なハードウェア設定を行ってください。

PCIe スロット :

PCIE1 (PCIe 3.0 x16 スロット) は PCI Express x16 レーン幅グラフィックスカード向けに使用します。

PCIE2 (PCIe 3.0 x1 スロット) は PCI Express x1 レーン幅カード向けに使用します。

PCIE3 (PCIe 3.0 x1 スロット) は PCI Express x1 レーン幅カード向けに使用します。

PCIE4 (PCIe 3.0 x16 スロット) は PCI Express x4 レーン幅グラフィックスカード向けに使用します。

PCIe スロット設定

	PCIE1	PCIE4
シングルグラフィックスカード	x16	N/A
CrossFireX™ モードで 2 枚の グラフィックスカード	x16	x4



複数のグラフィックスカードを使用する場合は、サーマル環境を改善するために、シャーシファンをマザーボードのシャーシファンコネクタ (CHA_FAN1 または CHA_FAN2) に接続してください。

2.5 ジャンパー設定

このイラストは、ジャンパーの設定方法を示しています。ジャンパーキャップがピンに被さっていると、ジャンパーは「ショート」です。ジャンパーキャップがピンに被さっていない場合には、ジャンパーは「オープン」です。この図は 3 ピンのジャンパーを表し、ジャンパーキャップがピン 1 とピン 2 に被さっているとき、これらのピンは「ショート」です。

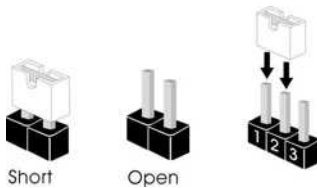

CMOS クリアジャンパー
(CLRMS1)
(p.6、No. 16 参照)



CLRMS1 を使って CMOS 内のデータをクリアできます。クリアして、デフォルト設定にシステムパラメーターをリセットするには、コンピューターの電源を切り、電源から電源コードを抜いてください。15 秒待ってから、ジャンパーキャップを使って CLRMS1 のピン 2 とピン 3 を 5 秒間ショートします。ただし、BIOS をアップデートした直後に、CMOS をクリアしないでください。BIOS をアップデート後、CMOS をクリアする必要がある場合は、最初にシステムを起動し、それから CMOS クリアアクションを行う前にシャットダウンしてください。パスワード、日付、時間、ユーザーのデフォルトプロファイルは、CMOS の電池を取り外した場合にのみ、消去されることにご注意ください。



CMOS をクリアすると、ケースの開閉が検知されることがあります。以前のシャシーントラクションステータス記録を消去するには、BIOS オプションから「Clear Status (ステータスの消去)」で調整してください。

2.6 オンボードのヘッダーとコネクタ



オンボードヘッダーとコネクタはジャンパーではありません。これらヘッダーとコネクタにはジャンパーキャップを被せないでください。ヘッダーおよびコネクタにジャンパーキャップを被せると、マザーボードに永久損傷が起こることがあります。

システムパネルヘッダー
(9ピンパネル 1)
(p.6, No. 14 参照)

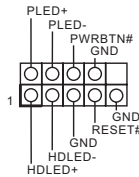

電源スイッチを接続し、スイッチをリセットし、下記のピン割り当てに従って、シャーシのシステムステータス表示ランプをこのヘッダーにセットします。ケーブルを接続するときには、ピンの+と-に気をつけてください。



PWRBTN(電源スイッチ):

シャーシ前面パネルの電源スイッチに接続してください。電源スイッチを使用して、システムをオフにする方法を設定できます。

RESET(リセットスイッチ):

シャーシ前面パネルのリセットスイッチに接続してください。コンピューターがフリーズしたり、通常の再起動を実行できない場合には、リセットスイッチを押して、コンピューターを再起動します。

PLED(システム電源LED):

シャーシ前面パネルの電源ステータスインジケータに接続してください。システム稼働中は、LED が点灯します。システムが S1/S3 スリープ状態の場合には、LED は点滅を続けます。システムが S4 スリープ状態または電源オフ(S5)のときには、LED はオフです。

HDLED(ハードドライブアクティビティLED):

シャーシ前面パネルのハードドライブアクティビティLED に接続してください。ハードドライブのデータを読み取りまたは書き込み中に、LED はオンになります。

前面パネルデザインは、シャーシによって異なることがあります。前面パネルモジュールは、主に電源スイッチ、リセットスイッチ、電源LED、ハードドライブアクティビティLED、スピーカなどから構成されます。シャーシの前面パネルモジュールとこのヘッダーを接続する場合には、配線の割り当てと、ピンの割り当てが正しく合致していることを確かめてください。

シャーシインテールージョン
とスピーカーヘッダー
(7ピン SPK_C11)
(p.6, No. 15 参照)

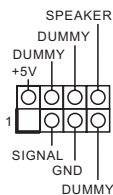

シャーシインテールージョン
とシャーシスピーカー
をこのヘッダーに接続し
てください。

シリアル ATA3 コネクター
(SATA3_0:
p.6, No. 6 参照)
(SATA3_1:
p.6, No. 7 参照)
(SATA3_2:
p.6, No. 10 参照)
(SATA3_3:
p.6, No. 11 参照)
(SATA3_4:
p.6, No. 13 参照)
(SATA3_5:
p.6, No. 12 参照)

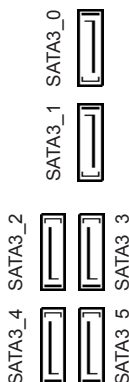

これら6つのSATA3コ
ネクターは、最高6.0
Gb/sのデータ転送速度
で内部ストレージデバ
イス用のSATAデータ
ケーブルをサポートしま
す。
*SATAタイプM.2 デバ
イスでM2_1を使用し
ている場合は、SATA3_0
およびSATA3_1は無効
になります。

USB 2.0 ヘッダー
(9ピン USB1_2)
(p.6, No. 17 参照)

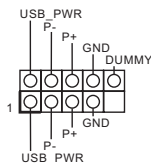

このマザーボードには1
つのヘッダーが装備さ
れています。このUSB 2.0
ヘッダーは、2つのポー
トをサポートできます。

USB 3.0 ヘッダー
(19ピン USB3_5_6)
(p.6, No. 8 参照)

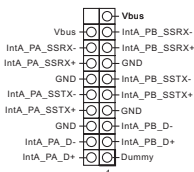

I/O パネルの6つの
USB 3.0 ポートに加えて、
このマザーボードには1
つのヘッダーが装備さ
れています。このUSB 3.0
ヘッダーは、2つのポー
トをサポートできます。

フロントパネルオーディオ ヘッダー

(9ピン HD_AUDIO1)
(p.6, No. 20 参照)

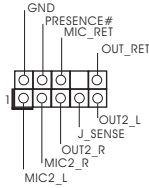

このヘッダーは、フロントオーディオパネルにオーディオデバイスを接続するためのものです。



- ハイディフィニションオーディオはジャックセンシングをサポートしていますが、正しく機能するためには、シャーシのパネルワイヤーがHDAをサポートしている必要があります。お使いのシステムを取り付けるには、当社のマニュアルおよびシャーシのマニュアルの指示に従ってください。
- AC'97 オーディオパネルを使用する場合には、次のステップで、前面パネルオーディオヘッダーに取り付けてください。
 - Mic_IN (MIC) を MIC2_L に接続します。
 - Audio_R (RIN) を OUT2_R に、Audio_L (LIN) を OUT2_L に接続します。
 - アース (GND) をアース (GND) に接続します。
 - MIC_RET と OUT_RET は、HD オーディオパネル専用です。AC'97 オーディオパネルではこれらを接続する必要はありません。
 - フロントマイクを有効にするには、Realtekコントロールパネルの「FrontMic」タブで「録音音量」を調整してください。

シャーシファンコネクタ

(4ピン CHA_FAN1)
(p.6, No. 21 参照)

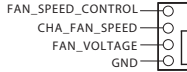

ファンケーブルはファンコネクタに接続し、黒線とアースピンを合わせてください。

(4ピン CHA_FAN2)
(p.6, No. 9 参照)

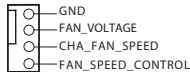

CPU ファンコネクタ

(4ピン CPU_FAN1)
(p.6, No. 2 参照)

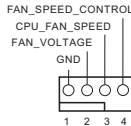

このマザーボードは4ピンCPUファン(静音ファン)コネクタを提供します。3ピンのCPUファンを接続する場合には、ピン1-3に接続してください。

ATX 電源コネクタ
(24ピン ATXPWR1)
(p.6、No. 5 参照)

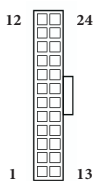

このマザーボードは 24
ピン ATX 電源コネクタ
を提供します。20 ピンの
ATX 電源を使用するに
は、ピン 1 と 13 番に合
わせて接続してくださ
い。

ATX 12V 電源コネクタ
(8ピン ATX 12V1)
(p.6、No. 1 参照)

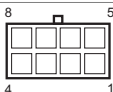

このマザーボードは 8 ピン
ATX 12V 電源コネク
ターを提供します。4 ピ
ンの ATX 電源を使用す
るには、ピン 1 と 5 番に
合わせて接続してくださ
い。

シリアルポートヘッダー
(9ピン COM1)
(p.6、No. 19 参照)

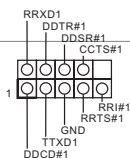

この COM1 ヘッダーは
シリアルポートモジュ
ールをサポートします。

TPM ヘッダー
(17ピン TPMS1)
(p.6、No. 18 参照)

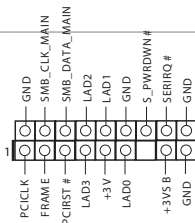

このコネクタはトラステッ
ドプラットフォームモジュ
ール (TPM) システムをサポートし、
鍵、デジタル証明書、パスワード、
データを安全に保管すること
ができます。TPM システムはま
た、ネットワークセキュリティを
高め、デジタル証明書を保護し、
プラットフォームの完全性を保
証します。

2.7 CrossFireX™ とクアド CrossFireX™ オペレーションガイド

このマザーボードは CrossFireX™ および Quad CrossFireX™ に対応するので、最大 3 枚の同一の PCI Express x16 グラフィックスカードを取り付けることができます。



1. AMD 認定されている同一の CrossFireX™ 対応グラフィックスカードだけを使用してください。
2. お使いのグラフィックスカードドライバが AMD CrossFireX™ テクノロジーに対応することを確認してください。AMD のウェブサイトからドライバをダウンロードします: www.amd.com
3. 電源供給ユニット (PSU) が少なくともシステムに必要な最小電源を供給できることを確認してください。AMD 認定 PSU を使用することを推奨します。詳細については AMD のウェブサイトを参照してください。
4. 12 バイブ CrossFireX™ エディションカードと 16 バイブカードを組み合わせる場合は、CrossFireX™ モードでは、両方のカードは 12 バイブカードとして動作します。
5. 異なる CrossFireX™ カードは異なる方法で CrossFireX™ を有効にする必要があります。詳しい取り付け説明については、AMD グラフィックスカードの取扱説明書を参照してください。

2.7.1 2 枚の CrossFireX™ 対応グラフィックスカードを取り付ける

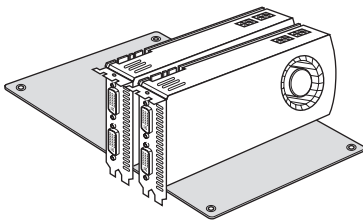

手順 1

1 枚のグラフィックスカードを PCIE1 スロットに挿入して、もう 1 枚のグラフィックスカードを PCIE4 スロットに挿入します。カードがスロットに正しく収まっていることを確認してください。



CrossFire ブリッジ

手順 2

CrossFire ブリッジをグラフィックスカードの一番上にある CrossFire ブリッジインターコネクタに取り付けて 2 枚のグラフィックスカードを接続します。(CrossFire ブリッジは購入するグラフィックスカードに付属しています。このマザーボードのバンドル付属品ではありません。詳細についてはグラフィックスカードのベンダーまでお問い合わせください。)

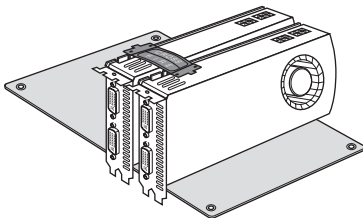

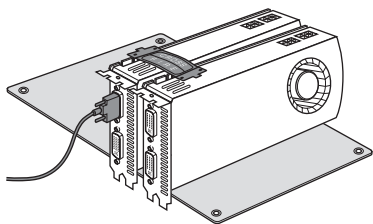

手順 3

VGA ケーブルまたは DVI ケーブルを、PCIe1 スロットに挿入したグラフィックスカードのモニターコネクタあるいは DVI コネクタに接続します。

2.7.2 ドライバのインストールとセットアップ

グラフィックスカードドライバをシステムにインストールします。グラフィックスカードドライバをシステムにインストールすれば、複数のグラフィックスプロセッシングユニット (Graphics Processing Unit) (GPU) を NVIDIA® nView システムトレイユーティリティで有効にできます。次の手順に従って複数の GPU を有効にしてください。

SLI™ とクアッド SLI™ モードの場合



手順 1

Windows® システムトレイにある **NVIDIA Control Panel (NVIDIA コントロールパネル)** アイコンをダブルクリックします。



手順 2

左ペインで、**Set SLI and PhysX configuration (SLI と PhysX 設定を設定する)** をクリックします。次に、**Maximize 3D performance (3D パフォーマンスを最大化する)** を選択して、**Apply (適用)** をクリックします。

手順 3

システムを再起動します。

手順 4

SLI™ またはクアッド SLI™ のメリットを活用できます。

2.8 M.2_SSD (NGFF) モジュール取り付けガイド

M.2 は次世代フォームファクタ (Next Generation Form Factor、NGFF) とも呼ばれます。M.2 は小型の多目的カードエッジコネクタであり、mPCIe & mSATA に代わることを目的とします。Ultra M.2 ソケット (M2_1)、最大 Gen3 x4 (32 Gb/s) までの M.2 PCI Express モジュールに対応。

M2_1 が SATA タイプ M.2 デバイスで使用されている場合は、SATA3_0 と SATA3_1 は無効になります。

M.2_SSD (NGFF) モジュールを取り付ける

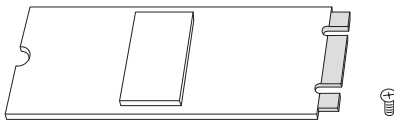

手順 1

M.2_SSD (NGFF) モジュールおよびねじを準備します。

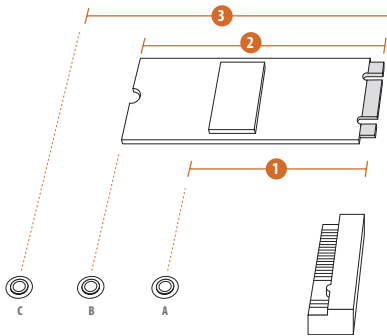

手順 2

PCB のタイプと M.2_SSD (NGFF) の長さに合わせて、一致するねじの位置を選んでください。

番号	1	2	3	4	5
ナットの場所	A	B	C	D	E
PCB 長さ	3cm	4.2cm	6cm	8cm	11cm
モジュールのタイプ	タイプ 2230	タイプ 2242	タイプ 2260	タイプ 2280	タイプ 22110

**手順3**

モジュールのタイプと長さに基づいてスタンドオフを移動します。デフォルトでは、スタンドオフはナット位置 D にあります。デフォルトのナットを使用する場合は、手順3と手順4をスキップして手順5に進みます。その他の場合はスタンドオフを手で緩めます。

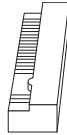
**手順4**

ねじに貼付されている黄色の保護フィルムをはがします。デバイスを取り付ける場所にあわせて、手でねじを締めてください。

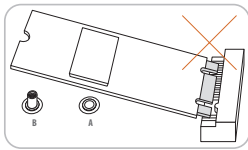
**手順5**

M.2 (NGFF) SSD モジュールを整列して、丁寧に M.2 スロットに挿入します。M.2 (NGFF) SSD モジュールは1方向にしか取り付けることができません。

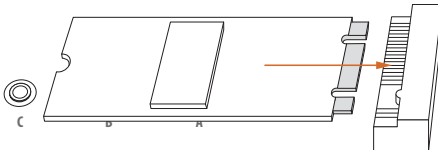

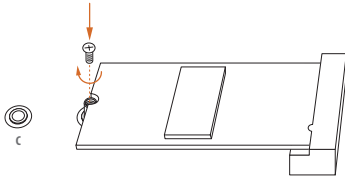

手順6

ドライバでねじをしっかりと留めてください。しかし、きつく締めるすぎるとモジュールが破損する恐れがあるのでご注意ください。

M.2_SSD (NGFF) モジュールサポート一覧

ベンダー	サイズ	インターフェース	長さ	部品番号
ADATA	128GB	SATA3	2280	AXNS381E-128GM-B
ADATA	256GB	SATA3	2280	AXNS381E-256GM-B
ADATA	32GB	SATA3	2230	AXNS330E-32GM-B
Crucial	120GB	SATA3	2280	CT120M500SSD4
Crucial	240GB	SATA3	2280	CT240M500SSD4
Intel	80GB	SATA3	2280	Intel SSDSCKGW080A401/80G
Kingston	120GB	SATA3	2280	SM2280S3
Kingston	480GB	PCIe2 x4	2280	SH2280S3/480G
Plextor	256GB	PCIe	2280	PX-G256M6e
Plextor	512GB	PCIe	2280	PX-G512M6e
Samsung	256GB	PCIe3 x4	2280	SM951 (MZHPV256HDGL)
Samsung	512GB	PCIe3 x4	2280	SM951 (MZHPV512HDGL)
Samsung	512GB	PCIe x4	2280	XP941-512G (MZHPU512HCGL)
SanDisk	128GB	PCIe	2260	SD6PP4M-128G
SanDisk	256GB	PCIe	2260	SD6PP4M-256G
Team	128GB	SATA3	2242	TM4PS4128GMC105
Team	128GB	SATA3	2280	TM8PS4128GMC105
Team	256GB	SATA3	2280	TM8PS4256GMC105
Team	256GB	SATA3	2242	TM4PS4256GMC105
Transcend	256GB	SATA3	2242	TS256GMTS400
Transcend	512GB	SATA3	2280	TS512GMTS800
Transcend	512GB	SATA3	2260	TS512GMTS600

M.2_SSD (NFGG) モジュールサポート一覧の最新の更新については、弊社のウェブサイト
 トで詳細をご確認ください。<http://www.asrock.com>

第3章 ソフトウェアとユーティリティの操作

3.1 ドライバを取り付ける

マザーボードに付属しているサポート CD には、必要なドライバ、および、マザーボードの機能を強化する便利なユーティリティが含まれています。

サポート CD を実行する

サポート CD を使用するために、CD を CD-ROM ドライブに挿入します。コンピュータで「AUTORUN(自動実行)」が有効になっている場合は、CD がメインメニューを自動的に表示します。メインメニューが自動的に表示されない場合は、サポート CD 内のファイル「ASRSETUP.EXE」をダブルクリックしてメニューを表示します。

ドライバメニュー

システムと互換性のあるドライバが自動的に検出されて、サポート CD ドライバページに一覧表示されます。**Install All(すべてインストールする)**をクリックするか、または、上から下への順番で必要なドライバをインストールしてください。このようにインストールすることで、ドライバが正しく動作するようにします。

ユーティリティメニュー

ユーティリティメニューには、マザーボードが対応するアプリケーションソフトウェアが表示されます。特定の項目をクリックして、インストールウィザードに従ってインストールします。



Windows® 7との互換性を向上させるために、Microsoft が提供する次のホットフィックスをダウンロードしてインストールしてください。

「KB2720599」: <http://support.microsoft.com/kb/2720599/en-us>

3.2 A チューニング

A-Tuning は ASRock の多目的ソフトウェアスイートです。新しいインターフェースを有し、数々の新しい機能が追加されており、ユーティリティが改善されました。

3.2.1 A-Tuning のインストール

ASRock の付属の CD からオールインワン ドライバーをシステムにインストールすると、A-Tuning も自動的にインストールされます。インストール後、デスクトップに「A-Tuning」アイコンが表示されます。「A-Tuning」アイコンをダブルクリックすると、A-Tuning のメインメニューがポップアップ表示されます。

3.2.2 A-Tuning の使用

A-Tuning のメインメニューには次の 6 つのセクションがあります : Operation Mode (操作モード)、OC Tweaker (OC 調整)、System Info (システム情報)、FAN-Tastic Tuning (FAN-Tastic チューニング)、Tech Service (技術サービス)、Settings (設定)。

Operation Mode (操作モード)

コンピューターの操作モードを選択します。

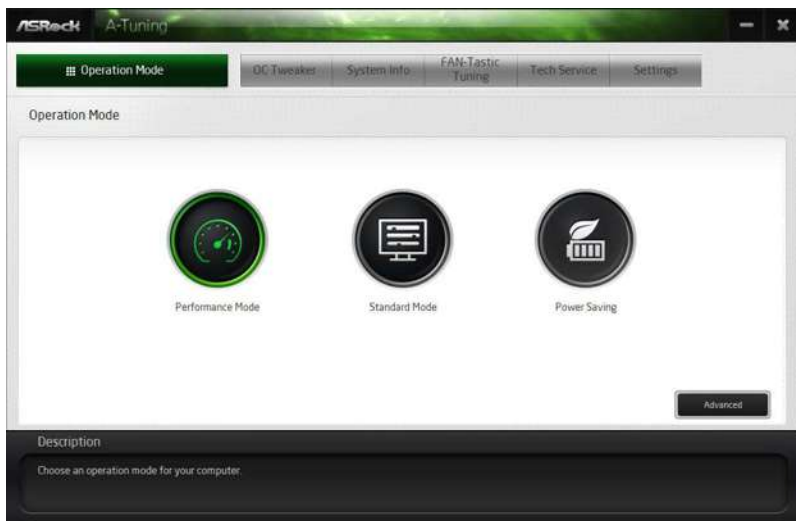

OC Tweaker (OC 調整)

システムのオーバークロック設定。



System Info (システム情報)

システムに関する情報を表示します。

* モデルによっては、システムブラウザタブが表示されないことがあります。

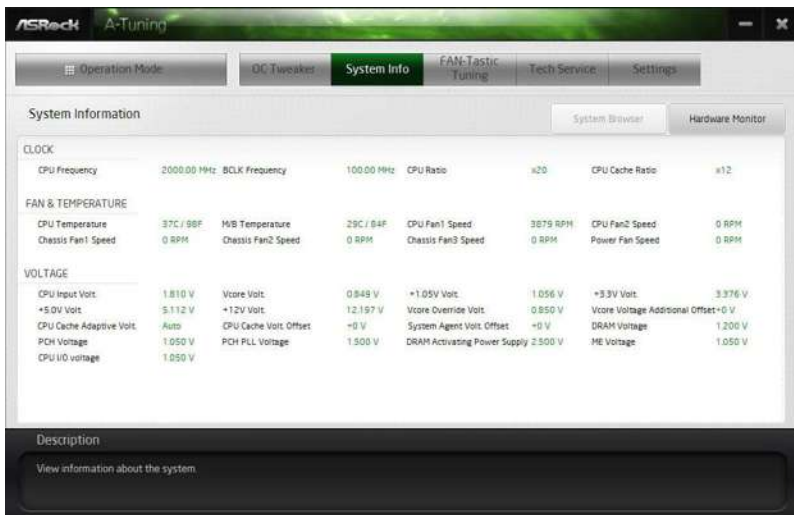

FAN-Tastic Tuning (ファン調整)

グラフを使用して、最大5種類のファン速度が設定できます。割当てられた温度に達すると、ファンは次の速度レベルへと自動的にシフトします。

FAN-Tastic Tuning

Start FAN Test

Fan Power	Fan Speed
100%	N/A RPM
90%	N/A RPM
80%	N/A RPM
70%	N/A RPM
60%	N/A RPM
50%	N/A RPM
40%	N/A RPM
30%	N/A RPM
20%	N/A RPM
10%	N/A RPM

Auto apply when program starts

Apply Cancel

Description

Configure different fan speeds for respective temperatures using the graph. The fans will automatically shift to the next speed level when the assigned temperature is met.

Tech Service (テクニカルサービス)

コンピュータに問題がある場合は、技術サポートまでご連絡ください。問題の詳細とともに、ご連絡先をお伝えください。

Tech Service

User Information

Name: Yenyeh
Phone: 0123456789
Language: English
Country: Taiwan
E-Mail: Asrock@gmail.com
Purchase Date: 5/13/2015
Serial Number: D-123-456789

Attach Files: [Add] [Remove]

Problem Information

Problem Type: LAN Issues

Description: Unable to install the LAN driver, a yellow exclamation mark shows up in the Device Manager. No internet connection in the operating system. Wake On LAN fails to work.

Submit Reset

Description

Contact ASRock Tech Service if you are having trouble with your PC.

Settings（設定）

ASRock A-Tuning を設定します。Windows オペレーションシステムを起動する際に A-Tuning を始動したい場合は、「Auto run at Windows Startup (Windows 起動時に自動実行)」をクリックして選択します。

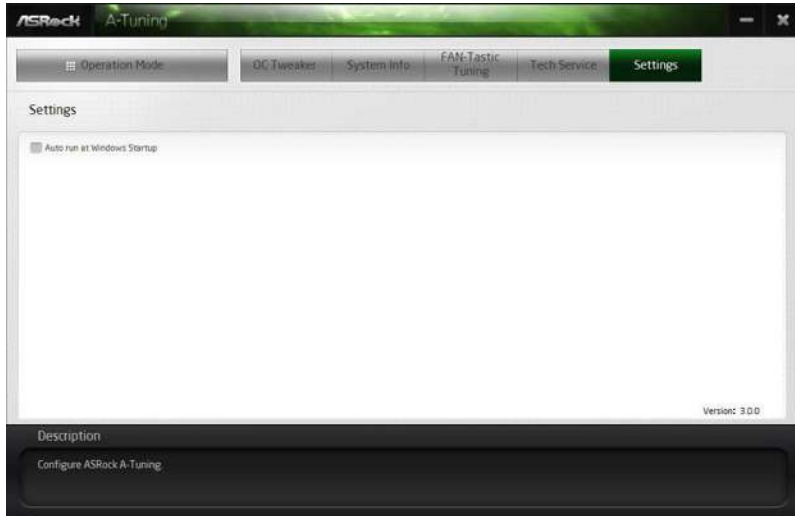

3.3 ASRock Live Update & APP Shop (ASRock ライブ更新と APP ショップ)

ASRock ライブ更新と APP ショップは、ASRock コンピュータ用のソフトウェアアプリケーションを購入したりダウンロードできるオンラインストアです。USB キー、XFast LAN、XFast RAM などのさまざまなアプリケーションとサポートユーティリティを素早く簡単にインストールできます。ASRock APP ショップを使用すれば、数回クリックするだけで、システムを最適化して、マザーボードを最新の状態に維持できます。

デスクトップ上の  をダブルクリックして ASRock ライブ更新と APP ショップユーティリティにアクセスします。

*ASRock ライブ更新と APP ショップからアプリケーションをダウンロードするにはインターネットに接続している必要があります。

3.3.1 UI 概要



Category Panel (カテゴリパネル): カテゴリパネルにはいくつかのタブまたはボタンがあります。これらのタブまたはボタンを選択すると、下の情報パネルに関する情報が表示されます。

Information Panel (情報パネル): 中央にある情報パネルには、現在選択されているカテゴリについてのデータが表示されます。また、ジョブに関するタスクを実行できます。

Hot News (ホットニュース): ホットニュースセクションにはさまざまな最新ニュースが表示されます。画像をクリックして選択したニュースのウェブサイトを開いて詳しく読むことができます。

3.3.2 Apps（アプリ）

「Apps(アプリ)」タブを選択すると、ダウンロードできるすべてのアプリが画面上に表示されます。

アプリをインストールする

手順1

インストールしたいアプリを検索します。



最も推奨されるアプリが画面の左側に表示されます。その他のさまざまなアプリは右側に表示されます。上下にスクロールして一覧にあるアプリを検索してください。

アプリの価格を確認したり、アプリを既にインストールしているかどうかを確認できます。

Free - 赤色のアイコンに価格が表示されます。または、アプリが無料の場合は「Free (無料)」と表示されます。

Installed - 緑色の「Installed(インストール済み)」アイコンは、アプリがコンピュータにインストールされていることを意味します。

手順2

アプリアイコンをクリックすると、選択したアプリの詳細情報が表示されます。

手順3

アプリをインストールしたい場合は、赤色のアイコン **Free** をクリックしてダウンロードを開始します。



手順4

インストールが完了すると、右上端に緑色の「Installed(インストール済み)」アイコンが表示されます。



アプリをアンインストールするには、ゴミ箱アイコン  をクリックします。
* アプリによっては、ゴミ箱アイコンが表示されないことがあります。

アプリをアップグレードする

アップグレードできるのはインストール済みのアプリのみです。アプリの新しいバージョンがある場合は、インストールしたアプリアイコンの下に「New Version (新しいバージョン)」  のマークが表示されます。



手順 1

アプリアイコンをクリックすると、詳細情報が表示されます。

手順 2

黄色のアイコン  をクリックしてアップグレードを開始します。

3.3.3 BIOS & Drivers (BIOS とドライバ)

BIOS またはドライバをインストールする

「BIOS & Drivers (BIOS とドライバ)」タブを選択すると、BIOS またはドライバ用の推奨更新または重要な更新が一覧表示されます。速やかにすべて更新してください。

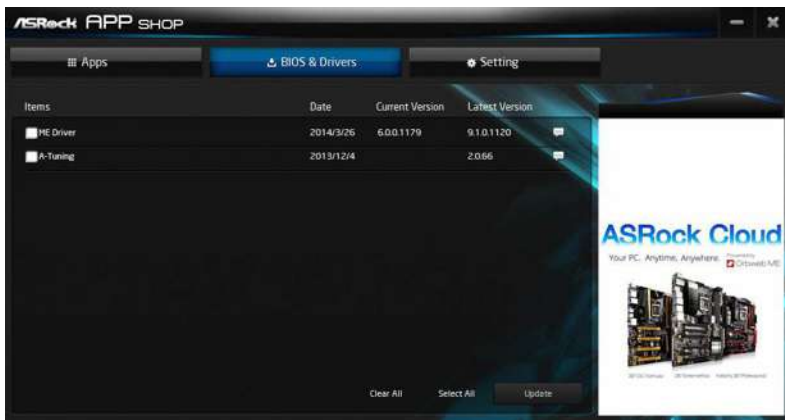

手順 1

更新する前に項目情報を確認してください。📄 をクリックすると、詳細情報が表示されます。

手順 2

更新したい項目を 1 つまたは複数クリックして選択します。

手順 3

Update(更新)をクリックして更新処理を開始します。

3.3.4 設定

「Setting(設定)」ページで、言語を変更したり、サーバーの場所を選択したり、Windows 起動時に ASRock ライブ更新と APP ショップを自動的に実行するかどうかを決めることができます。

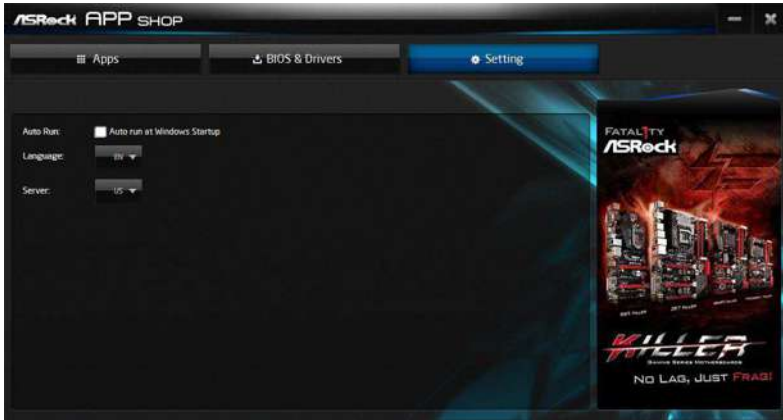

3.4 Windows® 7 をインストールするために USB ポートを有効にする

Intel® Braswell と Skylake は Enhanced Host Controller Interface (EHCI - USB2.0) 向けのサポートを削除して、eXtensible Host Controller Interface (XHCI - USB3.0) だけを継続しました。Windows® 7 インボックスドライバには XHCI が含まれていないので、USB ポートがマザーボードで動作しないために Windows® 7 オペレーティングシステムをインストールできないことがあります。USB ポートが正しく機能するように、Intel® USB 3.0 eXtensible Host Controller (xHCI) ドライバが ISO ファイルに含まれる Windows® 7 インストールディスクを作成してください。

要件

- Windows® 7 インストールディスクまたは USB ドライブ
- USB 3.0 ドライバ (ASRock サポート CD に含まれています。または、弊社ウェブサイトからダウンロードしてください。)
- Windows® PC
- Win7 USB Patcher (ASRock サポート CD に含まれています。または、弊社ウェブサイトからダウンロードしてください。)

シナリオ

ODD と PS/2 ポートがある場合：

お使いのコンピュータに光学ディスクドライブ、PS/2 ポートおよび PS/2 キーボードがある場合は、下の手順をスキップして Windows® 7 OS をインストールできます。

ODD しかない場合 (Intel Skylake プラットフォームのみ)：

お使いのコンピュータに光学ディスクドライブがあり PS/2 ポートがない場合は、*UEFI SETUP UTILITY (UEFI セットアップユーティリティ) > Advanced (詳細) > USB Configuration (USB 設定)* の順に進んで、「PS/2 Simulator (PS/2 シミュレータ)」オプションを有効にしてください。「PS/2 Simulator (PS/2 シミュレータ)」オプションを有効にすることで、USB ポートが PS/2 ポートとして機能するようにします。これで Windows® 7 OS をインストールできます。インストールが完了したら、PS/2 シミュレータの設定を「Disabled (無効)」に戻してください。

何も無い場合：

光学ドライブがない場合は、他のコンピュータで次の説明に従って、「Win 7 USB Patcher (Win 7 USB パッチャー)」で新しい ISO ファイルを作成してください。次に、新たに書き込んだ Windows® 7 インストール USB ドライブを使用して Windows® 7 OS にインストールします。

説明

手順 1

Windows® 7 インストールディスクまたは USB ドライブをシステムに挿入します。

手順 2

ツール(Win7 USB パッチャー)を解凍して開始します。

手順 3

下の図にあるように、赤い丸の箇所をクリックしてステップ 1 から「Win7 Folder(Win7 フォルダ)」を選択します。



手順 4

下の図にあるように、赤い丸の箇所をクリックして「USB Driver Folder(USB ドライバフォルダ)」を選択します。



USB 3.0 ドライブ用の ASRock のサポート CD を使用する場合は、お使いの CD-ROM を選択してください。

手順5

下の図にあるように、赤い丸の箇所をクリックして ISO ファイルを保存する場所を選択します。



手順6

パッチした画像を CD に書き込みたい場合は、「Burn Image(画像を書き込む)」にチェックを入れて、「Target Device to Burn(書き込むターゲットデバイス)」を選択してください。CD に書き込まない場合は、パッチした ISO 画像は 手順5 で選択したエクスポート先にエクスポートされます。次に、[Start(開始)] を押して処理を開始します。

手順7

これで、新たに書き込んだ CD を使用して Windows® 7 を Braswell または Skylake にインストールできます。または、パッチした ISO 画像を使用して OS USB ドライブを作成し OS をインストールしてください。

第4章 UEFI セットアップユーティリティ

4.1 はじめに

このセクションでは、UEFI セットアップ ユーティリティを使用して、システムを構成する方法を説明します。UEFI セットアップ ユーティリティは、コンピューターに電源を入れた直後に <F2> または を押すことによって起動できます。さもなくば、電源投入時セルフテスト (POST) が通常のテストを開始します。POST の後に UEFI セットアップ ユーティリティを開始するには、<Ctl> + <Alt> + <Delete> または本体のリセットボタンを押して、システムを再起動します。システムの電源を切りまた入れても、再起動できます。



UEFI ソフトウェアは、常に更新されているため、以下の設定画面および説明は参照のみを目的としており、実際の画面と必ずしも一致しない場合があります。

4.1.1 UEFI メニューバー

画面上部には、以下が並んだメニューバーがあります：

Main (メイン)	システムの時間 / 日付情報の設定
OC Tweaker (OC 調整)	オーバークロック設定
Advanced (詳細設定)	システムの詳細設定
Tool (ツール)	便利なツール
H/W Monitor (H/W モニター)	現在のハードウェアステータスを表示
Boot (ブート)	ブート設定およびブートの優先順位の設定
Security (セキュリティ)	セキュリティ設定
Exit (終了)	現在の画面または UEFI セットアップ ユーティリティを終了

4.1.2 ナビゲーションキー

メニューバーで項目を選択する場合は、<←> キーまたは <→> キーを使用します。カーソルを上下に移動して項目を選択する場合は、<↑> キーまたは <↓> キーを使用します。次に <Enter> を押してサブ画面へ移動します。マウスでクリックして、必要なアイテムを選択することもできます。

各ナビゲーションキーの説明は、以下の表でご確認ください。

ナビゲーションキー	説明
+ / -	選択したアイテムのオプションを変更
<Tab>	次の機能に切替え
<PGUP>	前のページへ
<PGDN>	次のページへ
<HOME>	画面の最初へ
<END>	画面の最後へ
<F1>	一般的なヘルプ画面を表示
<F5>	お気に入りの追加 / 削除
<F7>	変更をキャンセルして、セットアップ ユーティリティを終了
<F9>	すべての設定で最適な既定値を読み込み
<F10>	変更を保存して、セットアップ ユーティリティを終了
<F12>	プリントスクリーン
<ESC>	終了画面へジャンプまたは現在の画面を終了

4.2 Main (メイン) 画面

UEFI セットアップ ユーティリティに入ると、メイン画面が現れ、システムの概要が表示されます。



Favorite (お気に入り)

BIOS アイテムのコレクションを表示。「お気に入り」の中のコレクションを追加 / 削除する場合は F5 を押してください。

4.3 OC Tweaker (OC 調整) 画面

OC 調整画面では、オーバークロック機能を設定できます。



UEFI ソフトウェアは、常に更新されているため、以下の設定画面および説明は参照のみを目的としており、実際の画面と必ずしも一致しない場合もあります。

Advanced Turbo (アドバンス ターボ)

このオプションにより、システムのパフォーマンスを向上させることができます。このオプションは、CPU がこの機能に対応しているときにのみ表示されます。このオプションは、K-シリーズの CPU を採用しているときにのみ表示されます。

Load Optimized CPU OC Setting (最適な CPU OC 設定の読み込み)

このオプションにより、最適な CPU オーバークロック設定を読み込むことができます。オーバークロックすると、CPU とマザーボードが損傷する原因となります。ご自分の責任で行ってください。

Load Optimized GPU OC Setting (最適な GPU OC 設定の読み込み)

このオプションにより、最適な GPU オーバークロック設定を読み込むことができます。オーバークロックすると、GPU やマザーボードが破損することがあります。ご自分の責任で行ってください。このオプションは、K-シリーズの CPU を採用しているときにのみ表示されます。

CPU 設定

Multi Core Enhancement (マルチコア拡張)

強制的に CPU がすべての CPU コアで同時に最大周波数で動作するようにしてシステムの性能を向上させます。無効にすると、消費電力が低減されます。

CPU Ratio (CPU レシオ)

CPU の速度は、CPU レシオに BCLK が掛け合わされて決まります。CPU レシオを上げると、他のコンポーネントのクロック速度に影響をせず、内部の CPU クロック速度を上げられます。

CPU Cache Ratio (CPU キャッシュ レシオ)

CPU の内部バス速度レシオ。最大値は CPU レシオと同じになります。

Minimum CPU Cache Ratio (最小 CPU キャッシュレシオ)

最小 CPU 内部バス速度レシオを設定します。

Intel SpeedStep Technology (Intel SpeedStep のテクノロジー)

Intel SpeedStep のテクノロジーにより、節電と放熱のために、プロセッサを複数の周波数および電圧ポイントで切り替え可能です。

Intel Turbo Boost Technology (Intel Turbo Boost のテクノロジー)

Intel Turbo Boost のテクノロジーにより、オペレーティングシステムが最高水準のパフォーマンスを要求するときに、プロセッサを基本動作周波数以上で実行可能です。

Long Duration Power Limit (長期間電力制限)

[Configure Package Power Limit 1] (パッケージの電力制限 1) をワットで指定します。制限を超過すると、CPU レシオが徐々に下げられます。制限を低く設定することで、CPU が保護され、電力の消費が抑えられます。一方で制限を高く設定することで、パフォーマンスが向上します。

Long Duration Maintained (長期間維持)

[Long Duration Power Limit] (長期間電力制限) を超過したときに、CPU レシオの下げられるスピードを設定します。

Short Duration Power Limit (短期間電力制限)

[Configure Package Power Limit 2] (パッケージの電力制限 2) をワットで指定します。制限を超過すると、CPU レシオがただちに下げられます。制限を低く設定することで、CPU が保護され、電力の消費が抑えられます。一方で制限を高く設定することで、パフォーマンスが向上します。

System Agent Current Limit (システムエージェント電流制限)

システムエージェントの電流制限を設定します。制限を低く設定することで、CPU が保護され、電力の消費が抑えられます。一方で制限を高く設定することで、パフォーマンスが向上します。

CPU Core Current Limit (CPU コア電流制限)

CPU コアの電流制限を設定します。制限を低く設定することで、CPU が保護され、電力の消費が抑えられます。一方で制限を高く設定することで、パフォーマンスが向上します。

DRAM 設定

DRAM Tweaker (DRAM 調整)

チェックボックスをオン / オフすることにより、DRAM 設定を調整します。新しい設定を確認して適用するには、[OK] をクリックします。

DRAM のタイミング設定

Load XMP Setting (XMP 設定の読み込み)

XMP 設定を読み込んでメモリをオーバークロックし、標準仕様を上回る性能を実現します。

DRAM Reference Clock (DRAM 基準クロック)

最適な設定には [Auto] (自動) を選択します。

DRAM Frequency (DRAM 周波数)

[Auto] (自動) が選択されている場合、マザーボードは挿入されているメモリモジュールを検出し、適切な周波数を自動的に割り当てます。

Primary Timing (プライマリタイミング)

CAS# Latency (tCL) (CAS# レイテンシー (tCL))

コラムアドレスのメモリへの送信から、データが応答までの時間。

RAS# to CAS# Delay (RAS# から CAS# までの遅延) と Row Precharge (行プリチャージ) (tRCDtRP) O

RAS# to CAS# Delay (RAS# から CAS# までの遅延): メモリの行を開いてから、そのうちの列へのアクセスまでに要するクロックサイクル数。

Row Precharge (行プリチャージ): プリチャージコマンドを発行してから、次の行が開かれるまでに要するクロックサイクル数。

RAS# Active Time (tRAS) (RAS# アクティブ時間 (tRAS))

バンクアクティブコマンドから、プリチャージコマンドを発行するまでに要するクロックサイクル数。

Command Rate (CR) (コマンドレート (CR))

メモリチップが選択されてから、最初のアクティブ コマンドが発行されるまでの遅延。

Secondary Timing (セカンダリタイミング)**Write Recovery Time (tWR) (書き込み回復時間 (tWR))**

有効な書き込み操作の完了後、アクティブなバンクがプリチャージされるまでに必要な遅延量。

Refresh Cycle Time (tRFC) (リフレッシュ サイクル時間 (tRFC))

リフレッシュコマンドから、同じランクへの最初のアクティブ コマンドまでのクロック数。

RAS to RAS Delay (tRRD_L) (RAS から RAS までの遅延 (tRRD_L))

同じランクの異なるバンクで有効化された 2 つの行の間のクロック数。

RAS to RAS Delay (tRRD_S) (RAS から RAS までの遅延 (tRRD_S))

同じランクの異なるバンクで有効化された 2 つの行の間のクロック数。

Write to Read Delay (tWTR_L) (書き込みから読み取りまでの遅延 (tWTR_L))

最後の有効な書き込み操作から、同じ内部バンクへの次の読み取りコマンドまでのクロック数。

Write to Read Delay (tWTR_S) (書き込みから読み取りまでの遅延 (tWTR_S))

最後の有効な書き込み操作から、同じ内部バンクへの次の読み取りコマンドまでのクロック数。

Read to Precharge (tRTP) (読み取りからプリチャージまで (tRTP))

読み取りコマンドから、同じランクへの行のプリチャージコマンドまでに挿入されたクロック数。

Four Activate Window (tFAW) (4 つのアクティベート ウィンドウ (tFAW))

1 つのランクに 4 つのアクティベートが可能な時間ウィンドウ。

CAS Write Latency (tCWL) (CAS 書き込みレイテンシー (tCWL))

CAS 書き込みレイテンシーを設定します。

Third Timing (3 番目のタイミング)

tREFI

平均周期の間隔でリフレッシュ サイクルを設定します。

tCKE

DDR4 がリフレッシュモードに入ってから、内部で少なくとも 1 つのリフレッシュコマンドを開始する間隔を設定します。

tRDRD_sg

モジュールの読み取りから読み取りの遅延を設定します。

tRDRD_dg

モジュールの読み取りから読み取りの遅延を設定します。

tRDRD_dr

モジュールの読み取りから読み取りの遅延を設定します。

tRDRD_dd

モジュールの読み取りから読み取りの遅延を設定します。

tRDWR_sg

モジュールの読み取りから書き込みの遅延を設定します。

tRDWR_dg

モジュールの読み取りから書き込みの遅延を設定します。

tRDWR_dr

モジュールの読み取りから書き込みの遅延を設定します。

tRDWR_dd

モジュールの読み取りから書き込みの遅延を設定します。

tWRRD_sg

モジュールの書き込みから読み取りの遅延を設定します。

tWRRD_dg

モジュールの書き込みから読み取りの遅延を設定します。

tWRRD_dr

モジュールの書き込みから読み取りの遅延を設定します。

tWRRD_dd

モジュールの書き込みから読み取りの遅延を設定します。

tWRWR_sg

モジュールの書き込みから書き込みの遅延を設定します。

tWRWR_dg

モジュールの書き込みから書き込みの遅延を設定します。

tWRWR_dr

モジュールの書き込みから書き込みの遅延を設定します。

tWRWR_dd

モジュールの書き込みから書き込みの遅延を設定します。

RTL (CH A)

チャンネル A の往復レイテンシーを設定します。

RTL (CH B)

チャンネル B の往復レイテンシーを設定します。

IO-L (CH A)

チャンネル A の IO レイテンシーを設定します。

IO-L (CH B)

チャンネル B の IO レイテンシーを設定します。

Fourth Timing (4 番目のタイミング)**twRPRE**

twRPRE を設定します。

Write_Early_ODT

Write_Early_ODT を設定します。

tAONPD

tAONPD を設定します。

tXP

tXP を設定します。

tXPDLL

tXPDLL を設定します。

tPRPDEN

tPRPDEN を設定します。

tRDPDEN

tRDPDEN を設定します。

twRPDEN

twRPDEN を設定します。

OREF_RI

OREF_RI を設定します。

tREFIx9

tREFIx9 を設定します。

txSDLL

txSDLL を設定します。

txs_offset

txs_offset を設定します。

tZQOPER

tZQOPER を設定します。

tMOD

tMOD を設定します。

ZQCS_period

ZQCS_period を設定します。

tZQCS

tZQCS を設定します。

Advanced Setting (詳細設定)

ODT WR (CH A)

チャンネル A のオンダイ終端抵抗 WR のメモリを設定します。

ODT WR (CH B)

チャンネル B のオンダイ終端抵抗 WR のメモリを設定します。

ODT PARK (CH A)

チャンネル A 用の終端抵抗器の PARK 上のメモリを設定します。

ODT PARK (CH B)

チャンネル B 用の終端抵抗器の PARK 上のメモリを設定します。

ODT NOM (CH A)

これを使って ODT (CH A) Auto/Manual(自動 / 手動)設定を変更します。規定値は [Auto] (自動) です。

ODT NOM (CH B)

これを使って ODT (CH B) Auto/Manual(自動 / 手動)設定を変更します。規定値は [Auto] (自動) です。

MRC Fast Boot (MRC 高速ブート)

有効にすると、DRAM メモリトレーニングをスキップし、起動が速くなります。

電圧設定

Power Saving Mode (節電モード)

節電モードを有効にして、消費電力を低減します。

DRAM Voltage (DRAM 電圧)

DRAM 電圧を設定します。デフォルトでは [Auto(自動)] です。

CPU Vcore Voltage (CPU Vcore 電圧)

CPU Vcore の電圧を設定します。

PCH +1.0 Voltage (PCH +1.0 電圧)

チップセット電圧を設定します(1.0V)。

GT Voltage (GT 電圧)

統合 GPU の電圧を設定します。

VCCSA Voltage (VCCSA 電圧)

VCCSA の電圧を設定します。

Save User Default (ユーザー定義の保存)

設定をユーザー定義として保存するには、プロフィール名を入力し、<Enter> を押します。

Load User Default (ユーザー定義の読み込み)

前回保存したユーザー定義を読み込みます。

4.4 Advanced (詳細) 画面

このセクションでは、以下のアイテムの設定ができます：CPU Configuration (CPU 設定)、Chipset Configuration (チップセット設定)、Storage Configuration (ストレージ設定)、Super IO Configuration (スーパー IO 設定)、ACPI Configuration (ACPI 設定)、USB Configuration (USB 設定)、Trusted Computing (トラステッド・コンピューティング)。



このセクションで誤った値を設定すると、システムの誤作動の原因になることがあります。

UEFI Configuration (UEFI 設定)

Active Page on Entry (開始時のアクティブページ)

UEFI セットアップ ユーティリティに入ったときのデフォルトページを選択します。

Full HD UEFI (フル HD UEFI)

「Auto(自動)」を選択すると解像度は 1920 x 1080 に設定されます。(ご使用のモニターがフル HD に対応している場合) もしモニターがフル HD 非対応であれば、解像度は 1024 x 768 に設定されます。「Disable(無効)」に設定すると、モニタの解像度は 1024 x 768 に設定されます。

4.4.1 CPU 設定



Intel Hyper-Threading Technology

Intel Hyper-Threading のテクノロジーにより、各コアで複数のスレッドを実行し、スレッドソフトウェア上の全体的なパフォーマンスを向上することができます。

Active Processor Cores (アクティブ プロセッサ コア)

各プロセッサ パッケージで有効にするコアの数を選択します。

CPU C States Support (CPU の C 状態の有効化)

CPU の C 状態を有効にすると、電力消費が削減されます。C3、C6、および C7 を維持することをお勧めします。いずれも電力消費を最適に削減します。

Enhanced Halt State (C1E) (強化停止状態 (C1E))

電力消費を抑えます。

Package C State Support (パッケージの C 状態の有効化)

CPU、PCIe、メモリ、グラフィックの C 状態サポートを有効にすると、電力消費が削減されます。

CPU Thermal Throttling (CPU サーマル スロットリング)

CPU を過熱から保護するために、CPU 内部の熱制御メカニズムを有効にします。

No-Execute Memory Protection (未実行メモリ保護)

未実行メモリ保護テクノロジーを搭載したプロセッサは、特定クラスのバッファオーバーフロー攻撃を防ぐことができます。

Intel Virtualization Technology (Intel Virtualization テクノロジー)

Intel Virtualization のテクノロジーにより、プラットフォームに複数のオペレーティングシステムやアプリケーションを独立したパーティションで実行し、単一のコンピュータシステムを複数のバーチャルシステムとして機能させることができます。

Hardware Prefetcher (ハードウェアプリフェッチャー)

プロセッサにデータとコードを自動的にプリフェッチし、パフォーマンスを向上します。

Adjacent Cache Line Prefetch (隣接するキャッシュラインのプリフェッチ)

現在要求されたキャッシュラインを取得しながら、後続のキャッシュラインを自動的にプリフェッチし、パフォーマンスを向上します。

4.4.2 チップセット設定



Primary Graphics Adapter (プライマリグラフィックアダプター)
プライマリVGAを選択します。

VT-d

I/Oの仮想化を支援するIntel® Virtualization Technology for Directed I/O (VT-d)は、アプリケーションの互換性や信頼性を向上し、また管理性、セキュリティ、分離、およびI/O性能のレベルを高めることにより、バーチャルマシンモニターのハードウェアのさらなる活用を助けます。

PCIE1 Link Speed (PCIE1 リンク速度)

PCIE1のリンク速度を選択します。

PCIE ASPM Support (PCIE ASPM サポート)

このオプションですべてのCPUダウンストリームデバイスのASPMサポートを有効/無効にします。

PCH PCIE ASPM Support (PCH PCIE ASPM サポート)

このオプションですべてのPCH PCIEデバイスのASPMサポートを有効/無効にします。

DMI ASPM Support (DMI ASPM サポート)

このオプションでDMIリンクのCPU側にあるASPMの制御を有効/無効にします。

PCH DMI ASPM Support (PCH DMI ASPM サポート)

このオプションですべてのPCH DMIデバイスのASPMサポートを有効/無効にします。

Share Memory (共有メモリ)

システムが起動したときに統合グラフィックス プロセッサに割当てるメモリのサイズを設定します。

IGPU Multi-Monitor (IGPU マルチモニター)

外部グラフィックカードがインストールされている場合に、統合グラフィックスを無効にするには、無効を選択します。有効にすると、内蔵のグラフィックスを有効のまま保ちます。

Render Standby (レンダリングスタンバイ)

GPU がアイドル状態のときに、レンダリングユニットの電力をパワーダウンし、電力消費を削減します。

Intel(R) Ethernet Connection I219-V (Intel(R) イーサネット・コネクション I219-V)

オンボードネットワークインターフェースコントローラ(Intel® I219V)を有効または無効にします。

Onboard HD Audio (内蔵 HD オーディオ)

内蔵の HD オーディオをオン / オフします。[Auto] (自動) に設定すると、内蔵の HD オーディオは有効化され、サウンドカードがインストールされたときのみ自動的に無効にされます。

Front Panel (フロントパネル)

フロントパネルの HD オーディオをオン / オフします。

Deep Sleep (ディープスリープ)

コンピューターがシャットダウンされたときの節電を目的としたディープスリープを設定します。

Restore on AC/Power Loss (AC/電源損失で復元)

停電後の電力状態を選択します。[Power Off] (電源オフ) が選択されていると、電力が復活したときにも、電源はオフのままになります。[Power On] (電源オン) が選択されていると、電力が復活したときには、システムが再起動します。

Good Night LED (おやすみ LED)

有効にすると、システムに電源が入ったときに、電源と HDD の LED が消えます。また、システムがスタンバイやハイバネーションモードに入ると、電源およびキーボードの LED も自動的に消えます。

オンボードデバッグポート LED

オンボード Dr. Debug LED を有効 / 無効にします。

4.4.3 ストレージ設定



SATA Controller(s) (SATA コントローラー)

SATA コントローラーを有効 / 無効にします。

SATA Mode Selection (SATA モード選択)

AHCI: パフォーマンスを向上する新機能をサポートします。

RAID: 複数のディスクドライブを組合せ、論理ユニットを構成しています。



高度なホストコントローラー インターフェース、AHCI (Advanced Host Controller Interface) は NCQ をはじめとする SATA ディスクパフォーマンスを向上する新機能に対応しますが、IDE モードはこうした機能に対応しません。

SATA Aggressive Link Power Management (SATA リンク 電源積極管理)

これにより、非アクティブのときに SATA デバイスが低電力状態に入り、電力消費を削減します。AHCI モードでのみサポートされます。

Hard Disk S.M.A.R.T. (ハードディスク S.M.A.R.T.)

「S.M.A.R.T」は、Self-Monitoring (セルフモニタリング)、Analysis (分析)、Reporting (報告)、Technology (テクノロジー) を表します。コンピューターのハードディスクドライブの監視システムであり、信頼性に関するさまざまな指標を検知して報告します。

4.4.4 スーパー IO 設定

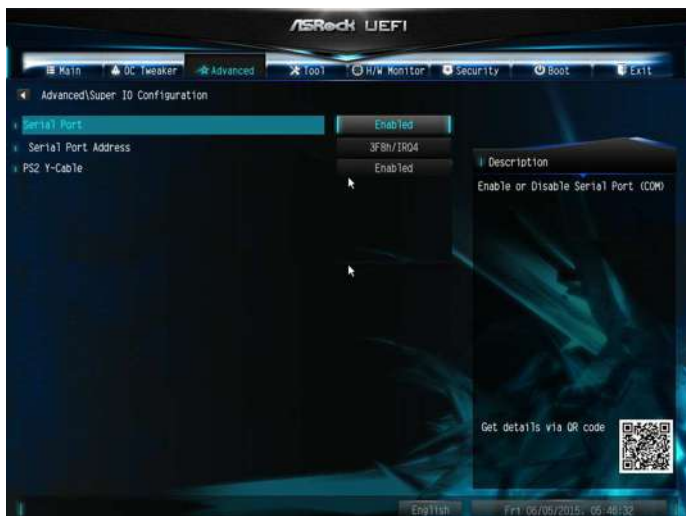

Serial Port (シリアルポート)

シリアルポートを有効 / 無効にします。

Serial Port Address (シリアルポート アドレス)

シリアルポートのアドレスを選択します。

PS2 Y-Cable (PS2 Y ケーブル)

PS2 Y ケーブルを有効にするか、または、このオプションを Auto(自動)に設定します。

4.4.5 ACPI 設定



Suspend to RAM (RAM へのサスペンド)

無効にすると、ACPI サスペンドタイプは S1 に設定されます。[Auto] (自動) として電力消費の少ない ACPI S3 を選択することをお勧めします。

ACPI HEPT Table (ACPI HEPT 表)

パフォーマンスを優先される場合、高精度イベントタイマーを有効にしてください。

PS/2 Keyboard Power On (PS/2 キーボードによる電源オン)

PS/2 キーボードでシステムをウェイクアップできるようになります。

PCIe Devices Power On (PCIe デバイス電源オン)

PCIe デバイスでシステムをウェイクアップできます。また、LAN 上でのウェイクアップを有効にできます。

Ring-In Power On (RI による電源オン)

内蔵の COM ポートモデムの RI 入力信号でシステムをウェイクアップできるようになります。

RTC Alarm Power On (RTC アラームによる電源オン)

リアルタイム クロックのアラームでシステムをウェイクアップできるようになります。オペレーティングシステムに処理を委ねるには、[By OS] (OS により) に設定します。

USB Keyboard/Remote Power On (USB キーボード / リモコンによる電源オン)

USB キーボードまたはリモコンでシステムをウェイクアップできるようになります。

USB Mouse Power On (USB マウスによる電源オン)

USB マウスでシステムをウェイクアップできるようになります。

4.4.6 USB 設定



Legacy USB Support (レガシー USB の有効化)

USB 2.0 デバイスのレガシー OS のサポートを有効 / 無効にします。USB の互換性に関する問題が発生した場合は、レガシー USB を無効にすることをお勧めします。UEFI 設定および Windows/Linux オペレーティングシステムのみで USB デバイスに対応するには、[UEFI Setup Only] (UEFI 設定のみ) を選択します。

Port 60/64 Emulation (ポート 60/64 エミュレーション)

I/O ポート 60h/64h エミュレーションのサポートを有効にします。これは USB 非対応 OS 向けの完全 USB キーボードレガシーサポート用に有効にします。

*Windows® 7 をインストールする場合はこのオプションを有効にします。

4.4.7 トラステッド・コンピューティング



Security Device Support (セキュリティ デバイス サポート)
セキュリティ デバイスの BIOS サポートを有効または無効にします。

4.5 Tools (ツール)



System Browser (システム ブラウザー)

ASRock System Browser は、現在の PC と接続されたデバイスの概要を表示します。

OMG (Online Management Guard) (OMG (オンラインの管理と防御))

OMG により、管理者は特定の時間帯にインターネットアクセスを制限することができます。インターネットアクセスをその他のユーザーに許可する開始時間と終了時間をスケジュールすることができます。OMG をユーザーがバイパスするのを防ぐためには、システム時間を変更する権限のないゲストアカウントが必要となります。

UEFI Tech Service (UEFI テクニカルサービス)

お使いの PC で問題が発生した場合は、ASRock のテクニカルサービスにお問い合わせください。[UEFI Tech Service] (UEFI テクニカルサービス) を利用するには、まずネットワークの設定をする必要があります。

Easy RAID Installer (簡単 RAID インストーラー)

該当する CD から USB ストレージデバイスへの RAID ドライバーのコピーが簡単にできます。ドライバーをコピーしたら、モードを SATA から RAID へ変更すると、RAID モードでのオペレーティングシステムのインストールが開始できます。

Easy Driver Installer (楽々ドライバー インストーラー)

付属の CD を挿入するディスクドライブがない場合に便利な UEFI のツールです。USB ストレージ デバイス経由で LAN ドライバーをお使いのシステムにインストールし、その後、その他の必要なドライバーも自動的にダウンロードします。

Boot Manager (ブートマネージャ)

Boot Manager (ブートマネージャ) はデュアル OS プラット / マルチ OS プラットフォームユーザーがブートメニューを簡単にカスタマイズして管理できるように特別設計されています。

* このツールを使用するために、2 台以上のブートデバイスを接続してください。

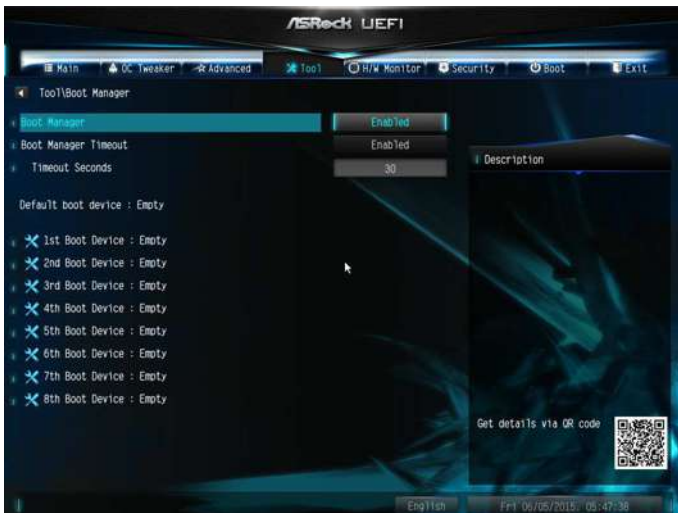

Boot Manager (ブートマネージャ)

ブートマネージャを有効 / 無効にします。

Boot Manager Timeout (ブートマネージャタイムアウト)

ブートマネージャタイムアウトを有効 / 無効にします。

Timeout Seconds (タイムアウトまでの秒数)

ブートマネージャを待つ秒数を設定します。

Dehumidifier Function (除湿機能)

[Dehumidifier Function] (除湿機能) がオンになっている場合は、S4/S5 状態に入った後、システムを除湿するためコンピューターの電源が自動的に入ります。

Dehumidifier Period (除湿開始時間)

S4/S5 状態に入った後、コンピューターの電源が入り除湿を始めるまでの時間(長さ)を設定します。

Dehumidifier Duration (除湿終了時間)

S4/S5 状態になるまでの、除湿プロセスの時間(長さ)を設定します。

Dehumidifier CPU Fan Setting (除湿用 CPU ファン設定)

除湿している間の CPU のファンの回転速度を設定します。値が大きいほど、回転速度は速くなります。

最大: 255

最小: 1

Instant Flash (インスタントフラッシュ)

UEFI ファイルを USB ストレージ デバイスに保存し、[Instant Flash] (インスタントフラッシュ) を実行すると、UEFI が更新されます。

Internet Flash (インターネットフラッシュ) - DHCP (自動 IP) 、 AUTO (自動)

ASRock の [Internet Flash] (インターネットフラッシュ) は、サーバーから最新の UEFI ファームウェアをダウンロードして更新します。[Internet Flash] (インターネットフラッシュ) を利用するには、まずネットワークの設定をする必要があります。

* BIOS のバックアップと復元のため、この機能を使用する前に、USB ペンドライブを差し込むことをお勧めします。

Secure Backup UEFI (セキュアバックアップ UEFI)

ROM 画像の 1 つが古くなったり破損した場合は、その他のフラッシュ ROM に切り替えて、セキュアバックアップ UEFI を実行し、現在作業している ROM 画像を二次フラッシュ ROM に複製します。

Network Configuration (ネットワーク設定)

[Internet Flash] (インターネットフラッシュ) で必要なインターネット接続を設定します。



Internet Setting (インターネット設定)

セットアップユーティリティでのサウンドエフェクトをオン / オフします。

UEFI Download Server (UEFI ダウンロード サーバー)

UEFI ファームウェアをダウンロードするサーバーを選択します。

4.6 Hardware Health Event Monitoring (ハードウェアヘルス イベント監視) 画面

このセクションでは、CPU 温度、マザーボード温度、ファン速度、および電圧などのパラメーターを含め、システムのハードウェアのステータスを監視できます。



Fan-Tastic Tuning (ファン調整)

CPU ファン 1 および 2 のファンモードを選択します。または [Customize] (カスタマイズ) を選択すると、5 つの CPU 温度を設定し、各温度に対してそれぞれファン速度を割り当てることができます。

CPU Fan 1 Setting (CPU ファン 1 設定)

CPU ファン 1 のファンモードを選択します。または [Customize] (カスタマイズ) を選択すると、5 つの CPU 温度を設定し、各温度に対してそれぞれファン速度を割り当てることができます。

CPU Fan 2 Setting (CPU ファン 2 設定)

CPU ファン 2 のファンモードを選択します。または [Customize] (カスタマイズ) を選択すると、5 つの CPU 温度を設定し、各温度に対してそれぞれファン速度を割り当てることができます。

Chassis Fan 1 Setting (ケースファン 1 設定)

ケースファン 1 のファンモードを選択します。または [Customize] (カスタマイズ) を選択すると、5 つの CPU 温度を設定し、各温度に対してそれぞれファン速度を割り当てることができます。

Chassis Fan 1 Temp Source (シャーシファン 1 温度ソース)

シャーシファン 1 のファン温度ソースを選択します。

Chassis Fan 2 Setting (ケースファン 2 設定)

ケースファン 2 のファンモードを選択します。または [Customize] (カスタマイズ) を選択すると、5 つの CPU 温度を設定し、各温度に対してそれぞれファン速度を割当てることができます。

Chassis Fan 2 Temp Source (シャーシファン 2 温度ソース)

シャーシファン 2 のファン温度ソースを選択します。

Chassis Fan 3 Setting (ケースファン 3 設定)

ケースファン 3 のファンモードを選択します。または [Customize] (カスタマイズ) を選択すると、5 つの CPU 温度を設定し、各温度に対してそれぞれファン速度を割当てることができます。

Chassis Fan 3 Temp Source (シャーシファン 3 温度ソース)

シャーシファン 3 のファン温度ソースを選択します。

Over Temperature Protection (過熱保護)

有効にすると、マザーボードが過熱したとき、システムは自動的にシャットダウンします。

Case Open Feature (ケースの開閉検知機能)

有効にすると、ケースカバーが取り外されていないかを検知します。

4.7 Security (セキュリティ) 画面

このセクションでは、システムのスーパーバイザーまたはユーザーのパスワードを設定および変更できます。ユーザーパスワードを消去することもできます。



Supervisor Password (スーパーバイザーパスワード)

管理者アカウントのパスワードを設定または変更します。管理者のみに、UEFI セットアップユーティリティの設定を変更する権限があります。パスワードを消去するには、空欄にして <Enter> を押します。

User Password (ユーザーパスワード)

ユーザーアカウントのパスワードを設定または変更します。ユーザーは、UEFI セットアップユーティリティの設定を変更することはできません。パスワードを消去するには、空欄にして <Enter> を押します。

Secure Boot (セキュアブート)

この項目を使って Windows 8.1 セキュアブートへのサポートを有効 / 無効にします。

Intel(R) Platform Trust Technology (Intel(R) プラットフォーム・トラスト・テクノロジー)

ME で Intel PTT を有効 / 無効にします。ディスクリット型 TPM モジュールを使用する場合はこのオプションを無効にします。

4.8 Boot (ブート) 画面

このセクションは、ブートおよびブート優先順位の設定ができる、システム上のデバイスを表示します。



Fast Boot (高速ブート)

コンピューターのブート時間を最小化します。高速モードでは、USB ストレージデバイスからブートすることはできません。超高速モードは、Windows 8.1 および VBIOS のみが対応しており、外部グラフィックカードを使用している場合は、UEFI GOP に対応している必要もあります。超高速モードは、この UEFI セットアップユーティリティで CMOS を消去したり、Windows で UEFI に再起動したりするためにのみ使用する高速ブートですので、ご注意ください。

Boot From Onboard LAN (内蔵 LAN からのブート)

内蔵の LAN でシステムをウェイクアップできるようになります。

Setup Prompt Timeout (設定プロンプトのタイムアウト)

ホットキー設定のための待機時間を秒数で指定します。

Bootup Num-Lock (起動時の数値ロック)

起動時にテンキーに数値ロックをかけるかを選択します。

Boot Beep (ブート ビープ音)

起動時にビープ音をならすかを選択します。ブザーが必要になります。

Full Screen Logo (全画面ロゴ)

有効にすると、ブートロゴが表示され、無効にすると通常の POST メッセージが表示されます。

AddOn ROM Display (アドオン ROM 表示)

有効にすると、アドオン ROM メッセージが表示されます。また [Full Screen Logo] (全画面ロゴ) が有効の場合は、アドオン ROM の設定もできます。ブート速度を重視する場合は、無効にします。

Boot Failure Guard (ブート障害ガード)

コンピューターが何度もブートに失敗すると、システムがデフォルトの設定を自動的に復元します。

Boot Failure Guard Count (ブート障害ガード カウンター)

システムがデフォルトの設定を復元するまでの試行回数を指定します。

CSM: Compatibility Support Module (CSM : 互換性サポート モジュール)



CSM

[Compatibility Support Module] (互換性サポートモジュール) を起動します。WHCK テストを実行している場合以外は、無効にしないでください。なお、Windows 8.1 64-ビットをお使いで、すべてのデバイスが UEFI に対応している場合は、CSM を無効にすることでブート時間を高速化できます。

Launch PXE OpROM Policy (PXE OpROM ポリシーの起動)

UEFI オプション ROM のみ対応のポリシーを起動するには、[UEFI] を選択します。レガシー オプション ROM のみ対応のポリシーを起動するには、[Legacy] (レガシー) を選択します。「Do not launch (起動しない)」を選択すると、レガシーおよび UEFI オプション ROM の両方が実行されません。

Launch Storage OpROM Policy (ストレージ OpROM ポリシーの起動)

UEFI オプション ROM のみ対応のポリシーを起動するには、[UEFI] を選択します。レガシー オプション ROM のみ対応のポリシーを起動するには、[Legacy] (レガシー) を選択します。「Do not launch (起動しない)」を選択すると、レガシーおよび UEFI オプション ROM の両方が実行されません。

Launch Video OpROM Policy (ビデオ OpROM ポリシーの起動)

UEFI オプション ROM のみ対応のポリシーを起動するには、[UEFI] を選択します。レガシー オプション ROM のみ対応のポリシーを起動するには、[Legacy] (レガシー) を選択します。「Do not launch (起動しない)」を選択すると、レガシーおよび UEFI オプション ROM の両方が実行されません。

4.9 Exit (終了) 画面



Save Changes and Exit (変更を保存して終了)

このオプションを選択すると、「Save configuration changes and exit setup?(設定の変更を保存して設定を終了しますか?)」というメッセージが表示されます。変更を保存して UEFI セットアップ ユーティリティを終了するには、[OK] を選択します。

Discard Changes and Exit (変更を保存しないで終了)

このオプションを選択すると、「Discard changes and exit setup?(設定の変更を保存しないで終了しますか?)」というメッセージが表示されます。変更を保存することなく、UEFI セットアップ ユーティリティを終了するには、[OK] を選択します。

Discard Changes (変更を破棄)

このオプションを選択すると、「Discard changes?(変更を破棄しますか?)」というメッセージが表示されます。すべての変更を破棄するには、[OK] を選択します。

Load UEFI Defaults (UEFI デフォルトの読み込み)

すべてのオプションで既定値を読み込みます。この操作には <F9> キーをショートカットとして使用できます。

Launch EFI Shell from filesystem device (ファイルシステム デバイスから EFI シェルを起動)

ルートディレクトリへ shellx64.efi をコピーして、EFI シェルを起動します。

連絡先情報

ASRock に連絡する必要がある場合、または、ASRock に関する詳細情報をお知りになりたい場合は、ASRock のウェブサイト <http://www.asrock.com> をご覧になるか、または、詳細情報について弊社取扱店までお問い合わせください。技術的なご質問がある場合は、<http://www.asrock.com/support/tsd.asp> でサポートリクエスト用紙を提出してください。

ASRock Incorporation

2F., No.37, Sec. 2, Jhongyang S. Rd., Beitou District,

Taipei City 112, Taiwan (R.O.C.)

ASRock EUROPE B.V.

Bijsterhuizen 11-11

6546 AR Nijmegen

The Netherlands

Phone: +31-24-345-44-33

Fax: +31-24-345-44-38

ASRock America, Inc.

13848 Magnolia Ave, Chino, CA91710

U.S.A.

Phone: +1-909-590-8308

Fax: +1-909-590-1026